

BEWEGEND ZITTEN IN EEN NIEUWE DIMENSIE

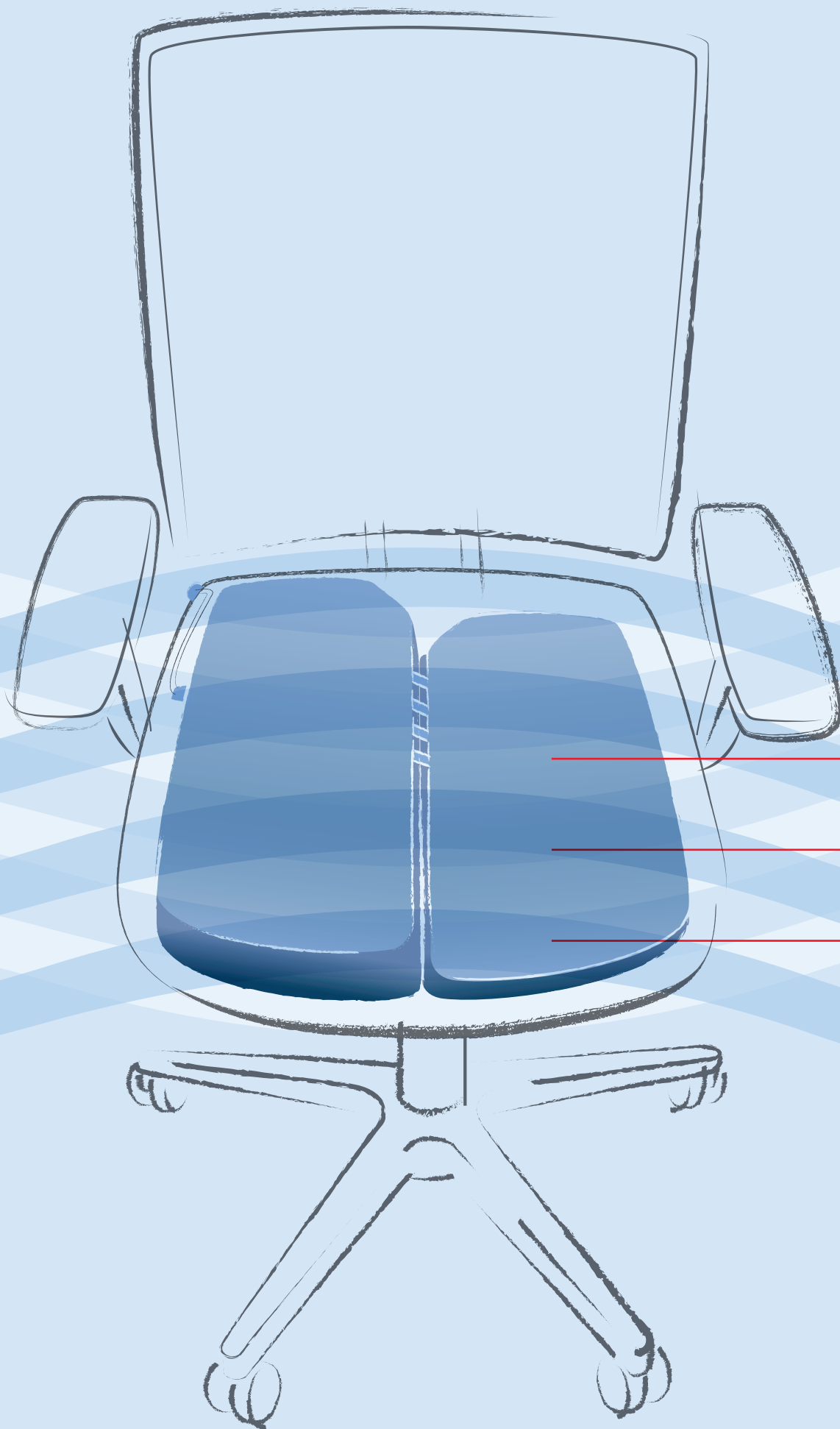



BLIJF IN BEWEGING

MET DE
KÖHL

AIR-SEAT

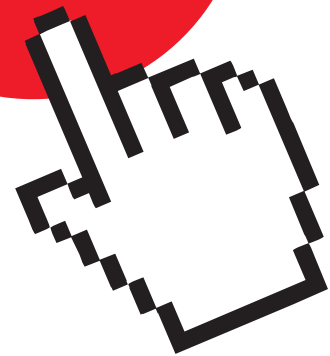

Het in de zitting
geïntegreerde
individueel instelbare
2-kamer luchtkussen
bevordert beweging
bij het zitten.

Traint de rugspieren,
verzorgt de voeding van
de tussenwervelschijven en
bevordert de doorbloeding.

Voor betere
gezondheid en prestaties
en preventie
van rugklachten.



GOED ZITTEN IS

BEWEGEND ZITTEN



BEWEGEND ZITTEN IS MEER DAN EEN TREND

Al geruime tijd weten ergonomie-experts en orthopeden dat urenlang in dezelfde houding zitten leidt tot gespannen spieren en dat het nek- en rugklachten kan veroorzaken. Bovendien zijn vele bureaustoelen niet ergonomisch wat leidt tot een verkeerde zithouding.

Om dit te voorkomen zullen de rugspieren getraind moeten worden. Op kantoor betekent dit, het regelmatig wisselen van zithouding als op een gymnastiekbal. De volgende zitpositie is altijd de beste.



BRENG BEWEGING IN DAGELIJKS ZITTEN

Voor meer beweging bij het dagelijks zitten is er de KÖHL AIR-SEAT, een in de zitting geïntegreerde 2-kamer luchtkussen welke individueel instelbaar is.

De KÖHL AIR-SEAT zorgt voor multidimensionale microbewegingen en traint door frequente spanningswisseling ook de dieper liggende rugspieren. Het uitbalanceren van de KÖHL AIR-SEAT door lichte laterale kanteling van het bekken activeert de spieren en optimaliseert de zithouding. Het systeem is daarbij zo ontworpen dat het de gebruiker ondersteunt, maar overmatig "schommelen" voorkomt en daarmee in alle bewegingsrichtingen stabiliteit garandeert.

Door een zeer gebruiksvriendelijk ventiel is de luchtdruk van de KÖHL AIR-SEAT eenvoudig met een drukknop in te stellen op de persoonlijke gewenste beweging en lichaamsgewicht van de gebruiker.



BETER VOOR UW GEZONDHEID EN PRESTATIES

De KÖHL AIR-SEAT bevordert uw gezondheid, comfort en prestaties door een regelmatige, automatische wisseling van de zithouding.

De KÖHL AIR-SEAT

- > bevordert dynamisch zitten
- > zet aan tot wisselende zithoudingen
- > traint en stimuleert de rugspieren
- > verzorgt de voeding van de tussenwervelschijven
- > bevordert doorbloeding en zuurstoftoevoer
- > verbetert concentratie en prestaties
- > voorkomt rugklachten



IGR ADVISEERT KOHL BUREAUSTOLEN MET AIR-SEAT

IGR is een Duitse vereniging voor rugdocenten en is actief onder het motto "wij versterken uw rug". Leden zijn o.a. fysiotherapeuten, sportleraren, artsen en organisaties die beroepsmatig betrokken zijn bij de rug als gezondheidsthema. Zij hebben de unieke voordelen van de KÖHL AIR-SEAT onderkent en adviseren dit systeem aan iedereen die dagelijks langdurig zit.



IGR ADVISEERT KÖHL AIR-SEAT



AIR-SEAT DETAILS



De KÖHL AIR-SEAT is volledig in de zitting geïntegreerd en heeft het voordeel dat het ook naderhand zonder gereedschap in bestaande modellen zoals SELLO® en ANTEO® kan worden toegepast. Dankzij de Clip-zitting is het een snelle omwisseling door een eenvoudige handeling.



De KÖHL AIR-SEAT als aanvulling op het synchroonmechaniek van de bureaustoel biedt optimale mogelijkheden voor dynamisch zitten. Naar eigen inzicht kan door het veranderen van de hoeveelheid lucht in het zitkussen de bewegelijkheid van de KÖHL AIR-SEAT worden aangepast.

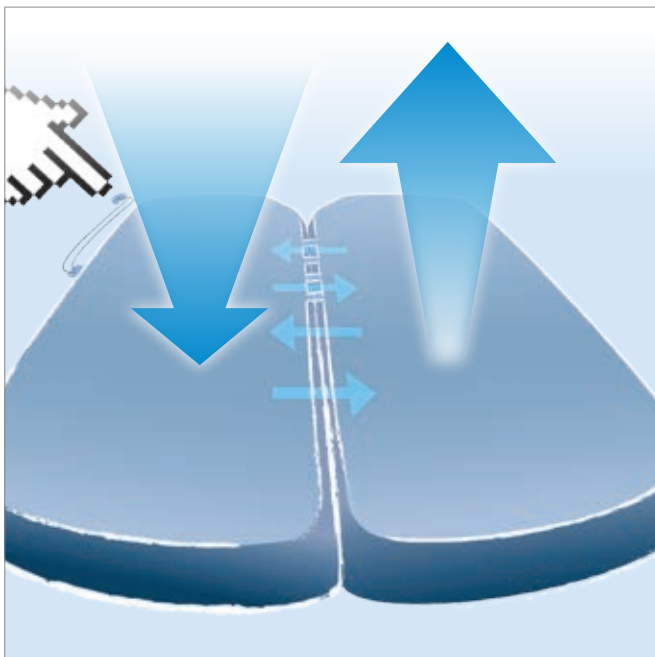

Het aanpassen van de gewenste bewegelijkheid vindt plaats door een zelfopblaasbaar 2-kamer luchtkussen met een gebruiksvriendelijk ventiel. Hiermee kan de gebruiker de hoeveelheid lucht en de bewegingsgraad met een druk op de knop regelen. (Luchtkussen is tot 200 kg getest)



De KÖHL AIR-SEAT is zo ontworpen dat het in alle bewegingsrichtingen stabiliteit biedt. Een intelligent systeem waarbij de armleggers in horizontale positie blijven voor constante balans van de gebruiker.

VOOR MEER

BEWEGINGSVRIJHEID

OP KANTOOR





KÖHL AIR-SEAT zelf ervaren?

Wilt u meer over KÖHL AIR-SEAT weten? Neem een proefzit. Bel, mail of bezoek ons.

Voor meer informatie aangaande onze producten en de milieu- en kwaliteit politiek van KÖHL vindt u op: www.koehl.nl

KÖHL GmbH | Paul-Ehrlich-Strasse 4 | 63322 Rödermark | Germany
Tel.: +49 6074 9280 | Fax: +49 6074 95951
E-Mail: info@koehl.com | www.koehl.com