

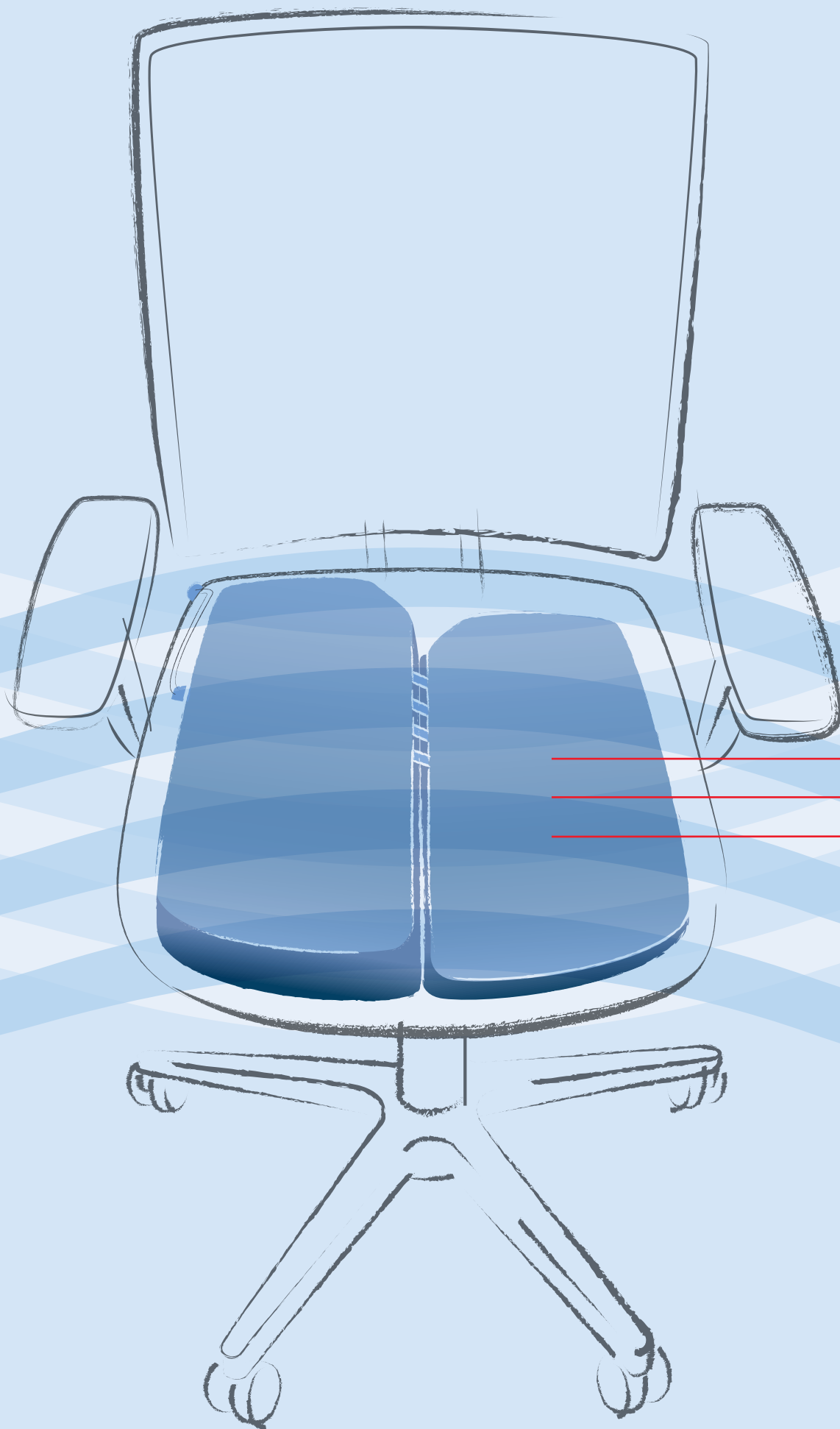

KÖHL® AIR-SEAT DE BUREAUSTOEL VOOR UW GEZONDHEID



AIR-SEAT-MOVIE



BEWEGEND ZITTEN IN EEN NIEUWE DIMENSIE

MET DE
KÖHL®

AIR-SEAT

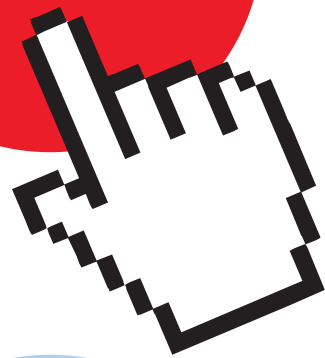

Het in de zitting
geïntegreerde
individueel instelbare
2-kamer luchtkussen
bevordert beweging
bij het zitten.

Traint de rugspieren,
verzorgt de voeding van
de tussenwervelschijven en
bevordert de doorbloeding.

Voor meer energie,
een betere gezondheid
en het voorkomen
van rugklachten.



GOED ZITTEN IS BEWEGEND ZITTEN



BEWEGEND ZITTEN IS MEER DAN EEN TREND

Al geruime tijd weten ergonomie-experts en orthopeden dat urenlang in dezelfde houding zitten, leidt tot gespannen spieren en dat het nek- en rugklachten kan veroorzaken. Bovendien zijn vele bureaustoelen niet ergonomisch wat leidt tot een verkeerde zithouding.

Om dit te voorkomen zullen de rugspieren getraind moeten worden. Op kantoor betekent dit, het regelmatig wisselen van de zithouding als op een gymnastiekbal.



BRENG BEWEGING IN DAGELIJKS ZITTEN

Voor meer beweging bij het dagelijks zitten is er de individueel instelbare KÖHL® AIRSEAT, een in de zitting geïntegreerde 2-kamer luchtkussen.

De KÖHL® AIR-SEAT zorgt voor zachte multidimensionale micro-bewegingen en traint ook de dieper liggende rugspieren. Het uitbalanceren van de KÖHL® AIR-SEAT door lichte laterale kanteling van het bekken activeert de spieren en optimaliseert de zithouding. Het systeem is daarbij zo ontworpen dat het de gebruiker ondersteunt, maar overmatig "schommelen" voorkomt en daarmee in alle bewegingsrichtingen stabiliteit garandeert.

Door een zeer gebruiksvriendelijk ventiel is de luchtdruk van de KÖHL® AIR-SEAT eenvoudig met een drukknop in te stellen op de gewenste beweging en het lichaamsgewicht van de gebruiker.

DE AIR-SEAT WERKT, ZONDER DAT U HET MERKT, **MET MICROBEWEGINGEN**



BETER VOOR UW GEZONDHEID EN PRESTATIES

De KÖHL® AIR-SEAT bevordert uw gezondheid, comfort en prestaties door een regelmatige, automatische wisseling van de zithouding.

De KÖHL® AIR-SEAT

- > voorkomt rugklachten
- > bevordert dynamisch zitten
- > traint en stimuleert de rugspieren
- > bevordert doorbloeding en zuurstoftoevoer
- > verzorgt de voeding van de tussenwervelschijven
- > verbetert concentratie en prestaties
- > zet aan tot wisselende zithoudingen

UW PERSONAL TRAINER

DIE U LAAT BEWEGEN



ANTEO® ALU



ANTEO® UP

**BRENG BEWEGING
IN HET DAGELIJKS ZITTEN**

De KÖHL® AIR-SEAT is als optie verkrijgbaar op een nieuw model of is toe te voegen aan een bestaand model van de bureaustoelen: ANTEO® ALU, UP en BASIC, MULTIPLO® en SELLEO®. Vervanging is zonder speciaal gereedschap mogelijk.



ANTEO® BASIC



MULTIPLO®

Hierdoor kan uw bureaustoel eenvoudig en flexibel op actief en bewegend zitten omgezet worden. Waarmee u uw gezondheid, uw comfort en uw prestaties verbetert.



IGR ADVISEERT KÖHL BUREAUSTOELN MET AIR-SEAT

IGR ADVISEERT KÖHL BUREAUSTOELN MET AIR-SEAT

De IGR is een Duits kennisinstituut voor rugdocenten en is actief onder het motto "wij versterken uw rug". Leden zijn o.a. fysiotherapeuten, sportleraren, artsen en organisaties die beroepsmatig betrokken zijn bij de rug als gezondheidsthema. Zij hebben de unieke voordelen van de KÖHL® AIR-SEAT onderkent en adviseren dit systeem aan iedereen die dagelijks langdurig zit.

IGR helpt en adviseert bij alle vragen rondom het thema „rug en gezondheid“. Het Duitse Ministerie van Sociale Zaken en Werkgelegenheid ondersteunt de vereniging waarvan het landelijke hoofdkantoor zich in de Duitse stad Neurenberg bevindt.

Tussen IGR en KÖHL bestaat een langdurige samenwerking. De experts van IGR richten zich vooral op het preventie programma „Bewegend zitten“. Opgedane ervaringen uit de praktijk worden toegevoegd aan nieuwe ontwikkelingen op het gebied van zitten.

Voortvloeiend uit de samenwerking ondersteunt KÖHL het initiatief „Gezonder werken“ dat in geheel Duitsland het preventieve belang onder de aandacht brengt.



IGR ADVISEERT KÖHL® AIR-SEAT

GEZONDE WERKOMSTANDIGHEDEN ZIJN VOOR ALLE ORGANISATIES VAN LEVENSBELANG

Wees bewust van de zorg voor het meest waardevolle bezit van iedere organisatie: de medewerkers. Houd de organisatie fit door de medewerkers fitter te maken.

Het initiatief van de IGR „Gezonder werken“ is geschikt om de inspanningen op dit gebied inzichtelijk te maken.

Door directe betrokkenheid wordt het concept snel door medewerkers eigen gemaakt. Het resultaat is gezondheidsbewust denken, gezonder functioneren, gezonder werken en gezond leven.





Kurzgutachten über den KÖHL Air-Seat

Voraussetzung für die von unserem Verband geprüften Produkte sind die im Vorfeld durchgeführten Material- und Ökologieprüfungen von anerkannten Prüfinstituten. Zur Prüfung des KÖHL Air-Seat lagen uns alle relevanten Zertifikate vor.

Das KÖHL Air-Seat Konzept ermöglicht durch ein eingebautes 2-Kammern-Luftkissen mehrdimensionale Bewegungen im Sitzen, Muskuläre Simulationen und eine bessere Versorgung der Bandscheiben mit Nährstoffen sind die unmittelbare Folge. Insbesondere die tieferliegende Rückenmuskulatur, welche die Wirbelsäule stabilisiert, wird durch die Mikrobewegungen gezielt angesprochen und trainiert. Dabei bleiben die am Stuhl angebrachten Armlehnen von der Bewegung ausgenommen und bieten dem Nutzer weiterhin eine klare Orientierung.

Neu in diesem Zusammenhang ist das durchdachte Ein- bzw. Verstellprinzip, welches im Sitzen betätigt werden kann. Mit Hilfe eines Ventils kann jeder Nutzer die Luftmenge im Sitzkissen variieren. Dies ermöglicht sowohl eine individuelle Anpassung nach Körpergewicht als auch nach Empfinden des Nutzers. Selbst eine vollkommene Deaktivierung der mehrdimensionalen Bewegungen ist möglich. Des Weiteren können mittels intelligentem Clip-Sitz System bereits im Markt befindliche KÖHL Möbel einfach umgebaut bzw. nachgerüstet werden.

Aus Sicht der Interessengemeinschaft der Rückenschullehrerinnen e.V. ist der KÖHL Air-Seat als ergonomisches Sitzkonzept in Betrieben rundum zu empfehlen.

Nürnberg, 08.09.2014

Christian Brunner
1. Vorsitzender
Interessengemeinschaft der Rückenschullehrerinnen e.V.

AIR-SEAT DETAILS



De KÖHL® AIR-SEAT is volledig in de zitting geïntegreerd en heeft het voordeel dat het ook naderhand in bestaande modellen zoals AN-TEO®, SELLEO® en MULTIPLO® kan worden toegepast. Dankzij de bijzondere constructie is een snelle omwisseling zonder speciaal gereedschap mogelijk.



De KÖHL® AIR-SEAT als aanvulling op het synchroonmechaniek van de bureaustoel biedt optimale mogelijkheden voor dynamisch zitten. Naar eigen inzicht kan door het veranderen van de hoeveelheid lucht in het zitkussen de bewegelijkheid van de KÖHL® AIR-SEAT worden aangepast.

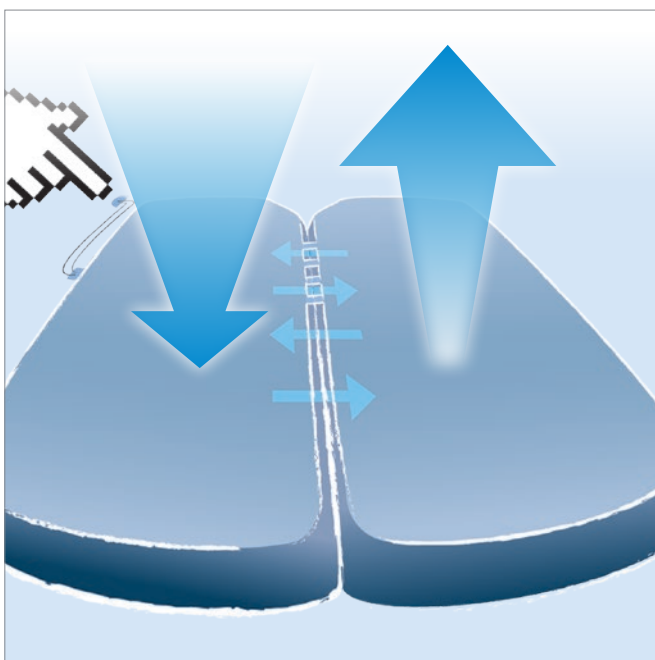

Het aanpassen van de gewenste bewegelijkheid vindt plaats door een zelfopblaasbaar 2-kamer luchtkussen met een gebruiksvriendelijk ventiel. Hiermee kan de gebruiker de hoeveelheid lucht en de bewegingsgraad met een druk op de knop regelen. (Luchtkussen is tot 200 kg getest)



De KÖHL® AIR-SEAT is zo ontworpen dat het in alle bewegingsrichtingen stabiliteit biedt. Een intelligent systeem waarbij de armleggers in horizontale positie blijven voor constante balans van de gebruiker. Dit systeem is ideaal voor mensen met een rugprobleem (bijv een hernia).

VOOR MEER
**BEWEGEN TIJDENS
HET ZITTEN**
OP KANTOOR





KÖHL® AIR-SEAT zelf uitproberen?

Wilt u meer over KÖHL® AIR-SEAT weten? Neemt u contact met ons op voor een vrijblijvende proefplaatsing.

www.air-seating.nl

KÖHL GmbH | Paul-Ehrlich-Strasse 4 | 63322 Rödermark | Germany
Tel.: +49 6074 9280 | Fax: +49 6074 95951
E-Mail: info@koehl.com | www.koehl.com